

Einbauhinweise für Multimedia Interface 1280

GB Installation / connection manual for multimedia interface 1280

F Indication de montage de l'adaptateur de Multimedia Interface 1280

D

WARNUNG

Die Installation darf nur durch geschultes Fachpersonal durchgeführt werden. Installationen spannungslosen Zustand vornehmen. Dafür z.B. die Batterie vom Bordnetz trennen, beachte die Vorgaben des Fahrzeugherstellers.

- Verwenden Sie niemals sicherheitsrelevante Schrauben, Bolzen oder sonstige Befestigung an Lenkung, Bremssystem oder anderen Komponenten, um Ihre eigene Fahrsicherheit nicht zu gefährden.
- Schließen Sie den Adapter nur an 12V KFZ Spannung mit Masseverbindung zur Karosserie. Diese Unterbaugruppe ist nicht zugelassen zum Einsatz in LKWs oder anderen KFZ mit 24V Bordspannung.
- Vermeiden Sie den Einbau des Adapters an Stellen wodurch die Fahrsicherheit oder die Funktionstüchtigkeit anderer im Fahrzeug verbauter Unterbaugruppen eingeschränkt würde.

HINWEIS

Bitte verwenden Sie die in dieser Montageanleitung vorgeschriebenen Anschlüsse zur Montage.

GB

WARNINGS

Installation requires some special knowledge.

Do not install the adapter yourself. For safe and reliable installation, consult a dealer having installation may only be done during idle status. Disconnect the battery from the car's electrical system. Thereby please pay attention to the car's manufacturer-requirements.

- Never use bolts or nuts from the car's safety devices for installation. If bolts or nuts from the steering wheel, brakes or other safety devices are used for installation of adaptor, it may cause an accident.
- Use the adapter with a DC 12V negative ground car. This adapter cannot be used in large trucks which use a DC 24V battery. If it is used with a DC 24V battery, it may cause a fire or accident.
- Avoid installing the adapter in following places.
 - Where it would hinder your safe driving.
 - Where it could damage the car's fittings.

CAUTION

Since there may be legal regulations defining the permissible installation locations for this adapter, be sure to install the adapter in a location complying with any such laws.

F

ATTENTION

Puisque le montage de l'adaptation exige des connaissances spéciales, chargez-en un marquant ayant du personnel qualifié. N'installez jamais sous tension, déconnecté par exemple la batterie avant d'installer l'adaptateurs pour éviter des courts-circuits.

- N'utilisez jamais d'écrous, de boulons ou d'autres points de fixation du volant, des freins, ou d'autres parties importantes pour votre sécurité. Cela pourrait causer un accident.
- Ne branchez l'adaptation qu'à une tension de 12 V pour véhicules automobiles avec une connexion de la masse à la carrosserie. Cette adaptation est interdite aux camions et autres véhicules avec une tension de 24 V.
- Evitez le montage de l'adaptation là où elle pourrait gêner votre sécurité de conduite et où les fonctions des autres installations du véhicule pourraient être limitées.

REMARQUE

Vous êtes prié d'installer l'adaptation de commande au volant aux endroits indiqués dans cette instruction de montage.

Einbauhinweise für Multimedia Interface 1280

GB Installation / connection manual for multimedia interface 1280

F Indication de montage de l'adaptateur de Multimedia Interface 1280

D **Achtung! Unbedingt lesen!!!**

Das hier beschriebene Interface ist nur für den Einsatz in den nachstehenden Kombinationen. Bei falschem oder fehlerhaftem Einbau erlischt die Garantie.

Die Baugruppe 1280 ist ein Interface, das aus dem Innenraum CAN-Protokoll eines Fahrzeuges beschriebene Daten verarbeitet. Durch den Einbau dieses Artikels in ein Fahrzeug greift man das Gesamtsystem ein, das wir als Hersteller und Lieferant der o.g. Baugruppe nur bedingt kennen. Unstetigkeiten des Serienstandes innerhalb einer Modellreihe und eines Modelljahres eine Übereinstimmung hier beschriebenen Kombinationen nicht in jedem Fall zulassen, weshalb eine Haftung ausgeschlossen ist. Beachten Sie daher generell beim Einbau von elektronischen Baugruppen in Fahrzeugen die Anweisungen und Garantiebestimmungen des Fahrzeugherstellers, damit die Fahrzeuggarantie nicht erlischt.

GB **Attention!! Absolutely necessary to read!!!**

The interface 1280 is only for use of the afterwards described combination. If the device is installed in a car, the warranty will be lost.

Unit 1280 is an interface which processes afterwards described data from the CAN-protocol of a car. Its installation in a car means an important interference into a complex system which we as manufacturer and supplier of the above mentioned unit do not know very well. We cannot guarantee that picking off data from the car's CAN system may not influence other electronic units or systems in the car. So if you install electronic units in a car, please always pay attention to the installation-guides and the warranty-regulations of the car manufacturer. Otherwise the warranty will be lost. Because the changes in mass-production of the cars, we cannot guarantee, that the interface is suitable in all the above mentioned combinations. To avoid risk, please contact the car producer or one of his dealers.

D **Das Interface kann in folgenden Fahrzeugen eingesetzt werden:**

AUDI A4, A3 mit 16:9 DVD Navigation Plus RNS-E, BMW E65 mit TV Tuner, VW mit MFD2 / RNS2 Navigation.

GB **The interface can be used in the following cars:**

AUDI A4, A3 with 16:9 DVD Navigation Plus RNS-E, BMW E65 with TV tuner, VW with MFD2 / RNS2 navigation.

Stecker Belegung:**GB** **Connector assignment:**

PIN	I/O	Bezeichnung / marking	Kabelfarbe
1	Input / output	CAN HIGH	gelb
2	Input / output	CAN LOW	blau
3	Input	Masse / ground	schwarz
4	Input	Schalter / switch	violett
5	Input / output	CAN high	gelb
6	Input / output	CAN low	blau
7	Input	Power +12 V, KL. 30	rot
8	output	Steuerleitung / remote + 5V	orange

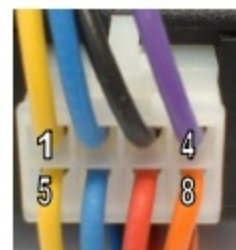

Einbauhinweise für Multimedia Interface 1280

GB Installation / connection manual for multimedia interface 1280

F Indication de montage de l'adaptateur de Multimedia Interface 1280

Funktion:**Function:**

GB

Das Interface 1280 wird an Dauerplus (KI. 30) und Masse (KI.31) angeschlossen. Aufgrund des Interface in die CAN Datenbusleitungen geschaltet werden. Dazu werden diese durch Pins 1,2 und 5,6 am Interface verbunden. Zur Montage können die beiliegenden Rundhül

ACHTUNG: Niemals CAN high und low gleichzeitig durchschneiden!! Jede Leitung
Die Richtung (sprich Ein/Ausgang) ist hier nicht zu berücksichtigen. Zum Aktivieren der T

während
der Fahrt muss die violette Leitung des 1280 mit dem Rückfahrcheinwerfer verbunden w
eine Schaltspannung von +12V an so ist das Interface aktiv und ermöglicht das, z.B. von
Rückfahrkamera, gelieferte Bild auf dem Navigationsmonitor zu sehen. Um das umschal
automatisieren, liefert das Interface bei eingelegtem Rückwärtsgang über die orange Leit
Schaltsignal

von +5V (I max. 30mA). Dieses kann als Steuersignal verwendet werden kann.

GB The interface 1280 basically has to be connected with permanent +12V (terminal 30 ground (terminal 31). Due to the electronic design, the interface has to be connected CAN bus wires. Therefore the CAN bus has to be cut through and connected with P

to the interface 1280. For assembling the enclosed bullet sleeves can be used.
ATTENTION: Never cut CAN high and low simultaneously!! Only one single w
Direction (input/output) doesn't play a role. For activating the TV stand by of the pict

the
purple wire from 1280 has to be connected with the signal for back up light. A voltag
at the purple wire activates the interface and makes it possible to view the picture of
camera on the navigation screen while moving. For an automation of switching, the
signal of +5V (I max. 30mA) at the orange wire, as long as the reverse gear is laid in
be
used as a remote signal.

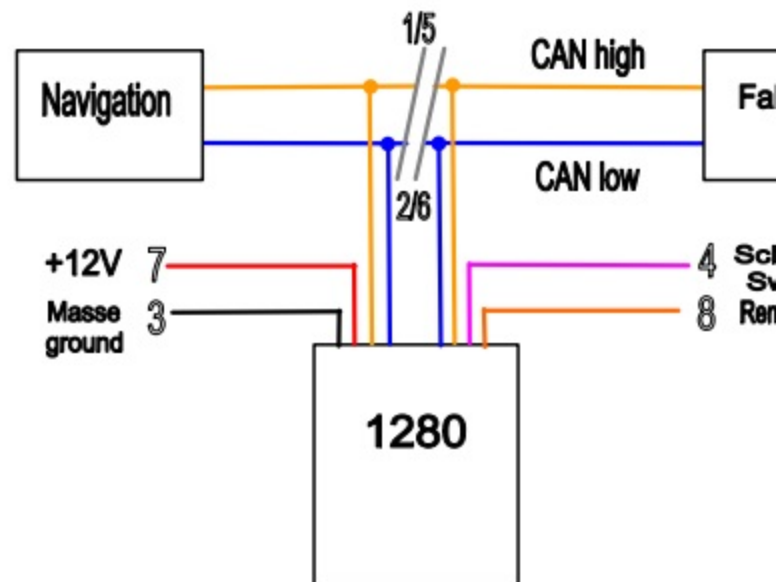

Einbauhinweise für Multimedia Interface 1280

GB Installation / connection manual for multimedia interface 1280

F Indication de montage de l'adaptateur de Multimedia Interface 1280

Einbauanleitung:**GB Installation:****AUDI DVD Navigation RNS-E:**

Die Installation findet hinter der Navigationseinheit statt. Dazu muss diese Ausgebaut, und vom Bordnetz getrennt werden.
Belegung des MOST Steckers an der Navigation:

orange / grün: CAN high – pin 9
orange / braun: CAN low – pin 10
braun: Masse – pin 12
rot / gelb: Dauerplus – pin 15

**ACHTUNG:**

Solange das Interface 1280 aktiv ist, kann mit der Navigation RNS-E nicht gleichgeschaltet werden!

GB Installation has to be done behind the navigation unit. Therefore the unit has to be pulled out and disconnected from the cars' electrical system.
Assignment of the MOST connector at the navigation unit:

orange / green: CAN high – pin 9
orange / brown: CAN low – pin 10
brown: ground – pin 12
red / yellow: permanent +12V – pin 15

**ATTENTION:**

With an activated interface 1280 it is not possible to navigate with RNS-E at the same time.

BMW E65

Die Installation findet hinter dem Monitor statt. Den Monitor wie unten Abgebildet ausbauen.

GB Installation has to be done behind the monitor. For removal of the monitor see following steps.

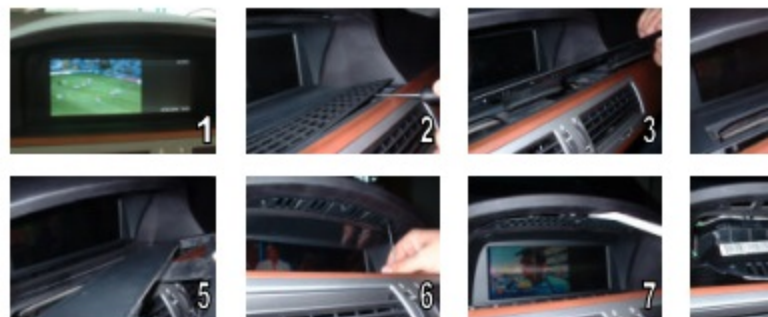

Einbauhinweise für Multimedia Interface 1280

GB Installation / connection manual for multimedia interface 1280

F Indication de montage de l'adaptateur de Multimedia Interface 1280

Zündung ausschalten und den grossen AMP Stecker aus dem Monitor ziehen.
Belegung des AMP Steckers:

orange / grün: CAN high
grün: CAN low
braun / schwarz: Masse
rot / schwarz: Dauerplus

GB Turn off the ignition and disconnect the big AMP connector from the monitor.
Assignment of the AMP connector:

orange / green: CAN high
green: CAN low
brown / black: ground
red / black: permanent +12V

VW MFD2 / RNS2

Die Installation findet hinter der Navigationseinheit statt. Dazu muss diese Ausgebaut, und vom Bordnetz getrennt werden.
Belegung des MOST Steckers an der Navigation:

orange / grün: CAN high – pin 9
orange / braun: CAN low – pin 10
braun: Masse – pin 12
rot / gelb: Dauerplus – pin 15



GB Installation has to be done behind the navigation unit.
Therefore the unit has to be pulled out and disconnected from the cars' electrical system.
Assignment of the MOST connector at the navigation unit:

orange / green: CAN high – pin 9
orange / brown: CAN low – pin 10
brown: ground – pin 12
red / yellow: permanent +12V – pin 15

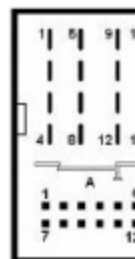

Explore Litigation Insights

Docket Alarm provides insights to develop a more informed litigation strategy and the peace of mind of knowing you're on top of things.

Real-Time Litigation Alerts



Keep your litigation team up-to-date with **real-time alerts** and advanced team management tools built for the enterprise, all while greatly reducing PACER spend.

Our comprehensive service means we can handle Federal, State, and Administrative courts across the country.

Advanced Docket Research



With over 230 million records, Docket Alarm's cloud-native docket research platform finds what other services can't. Coverage includes Federal, State, plus PTAB, TTAB, ITC and NLRB decisions, all in one place.

Identify arguments that have been successful in the past with full text, pinpoint searching. Link to case law cited within any court document via Fastcase.

Analytics At Your Fingertips



Learn what happened the last time a particular judge, opposing counsel or company faced cases similar to yours.

Advanced out-of-the-box PTAB and TTAB analytics are always at your fingertips.

API

Docket Alarm offers a powerful API (application programming interface) to developers that want to integrate case filings into their apps.

LAW FIRMS

Build custom dashboards for your attorneys and clients with live data direct from the court.

Automate many repetitive legal tasks like conflict checks, document management, and marketing.

FINANCIAL INSTITUTIONS

Litigation and bankruptcy checks for companies and debtors.

E-DISCOVERY AND LEGAL VENDORS

Sync your system to PACER to automate legal marketing.